

ΚΑΘΙΣΜΑ ΜΠΑΝΙΟΥ AC-381

ΟΔΗΓΙΕΣ ΣΥΝΑΡΜΟΛΟΓΗΣΗΣ

1. Τοποθετήστε τα δύο πλαίσια των ποδιών στις ειδικές αυλακώσεις που βρίσκονται στο κάτω μέρος του καθίσματος.

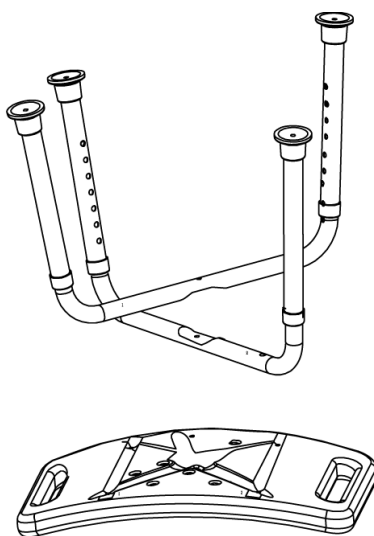

2. Ασφαλίστε βιδώνοντας τα τέσσερα σετ (μακριές βίδες με ροδέλες) στις τέσσερις περιμετρικές υποδοχές των πλαισίων των ποδιών με σταυροκατσάβιδο. Έπειτα τοποθετήστε την κοντή βίδα μαζί με τη ροδέλα τύπου grove στην κεντρική υποδοχή των πλαισίων.

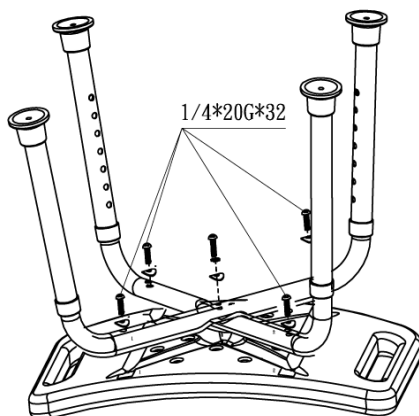

3. Το κάθισμα είναι έτοιμο για χρήση.

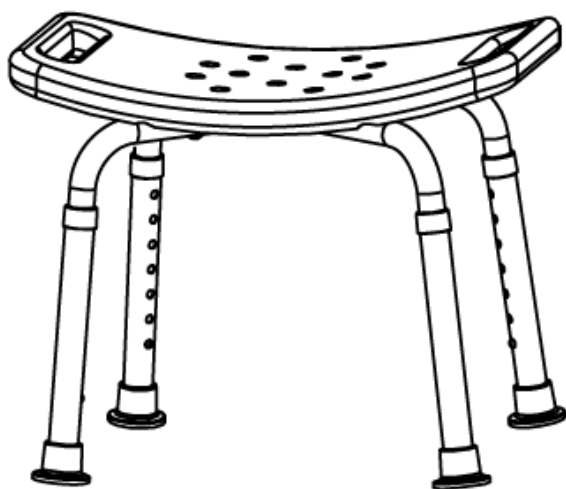

Κατασκευή και διανομή:

 **alfacare**

Ιατρικά – Ορθοπαιδικά
Καλαβρύτων 46, Πάτρα
www.alfacare.gr

CE